

УСТАНОВКА ОГРАЖДЕНИЯ ВЫСОТОЙ 0,6 м НА ФАЛЬЦЕВУЮ КРОВЛЮ

со снегозадержателем SYRL

без снегозадержателя SYR

ORIMA®

SYR/SYRL

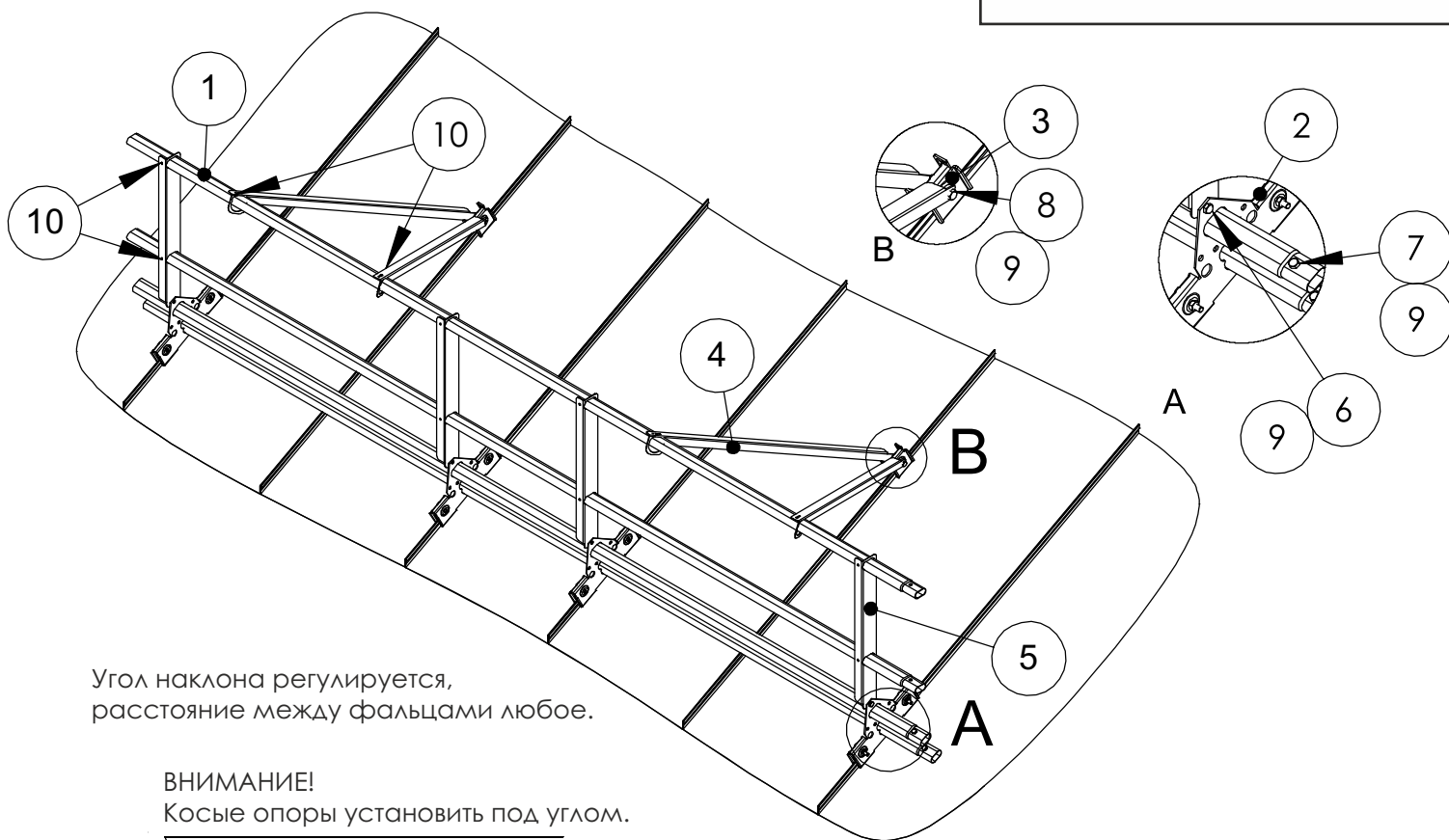

Угол наклона регулируется,
расстояние между фальцами любое.

ВНИМАНИЕ!

Косые опоры установить под углом.



20-40°

Затяжка болтов крепления к фальцу: затяните опору болтами до того момента, пока не будет достигнут предел затяга. На пределе затяга стороны опоры сходятся, но не деформированы и не скручены.

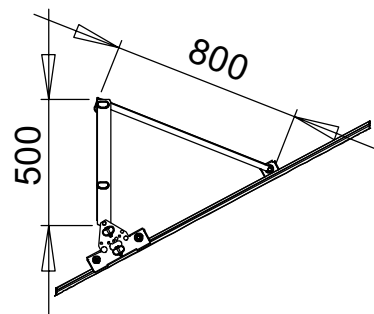

Рис.	Название	Код	SYRL	SYR
1	Овальная трубка 3,0 м	31010	4	2
2	Комплект крепления к фальцу	35640	4	4
3	Крепление к фальцу	22170	2	2
4	Косая опора 0,8 м	33440	4	4
5	Вертикальная опора 0,5 м	33460	4	4
6	Болт М8х16	17031	4	4
7	Болт М8х35	17051	8	4
8	Болт М8х40	17301	2	2
9	Гайка М8	17021	14	10
10	Саморез со сверлом 4,8х20	17324	12	12

ТРЕБОВАНИЯ К БОЛТАМ: резьба М8, класс прочности 8.8 (ГОСТ 1759.4-87)